

BB-SC

дюймовое
зубчатое соединение

основные размеры и технические данные

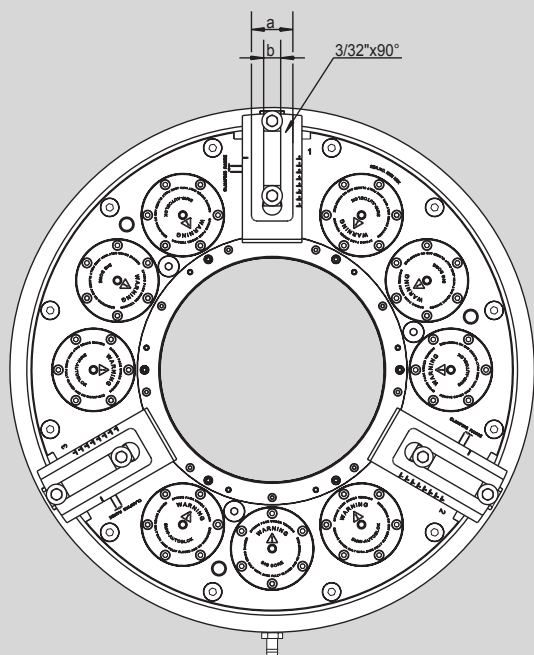

давление разжима со всеми установленными пружинами 5 бар, макс. 8 бар

возможны изменения

При необходимости запрашивайте отдельный чертеж патрона!

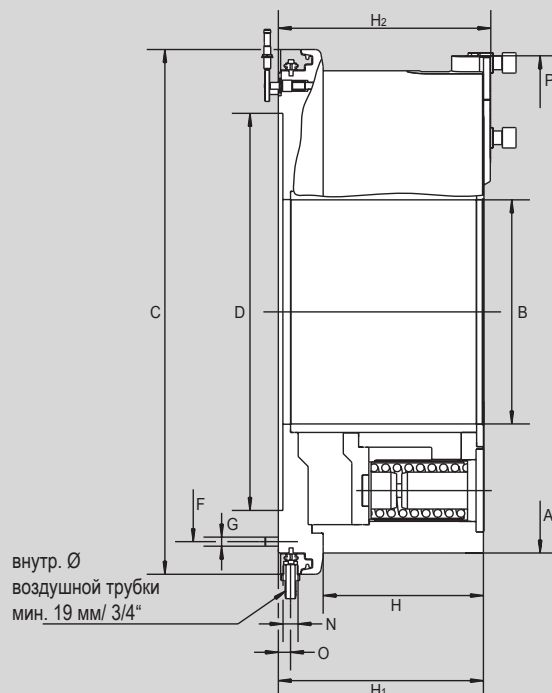
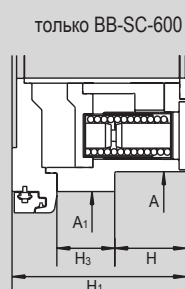

| SMW-AUTOBLOK BB-SC тип | | | BB-SC 600-275 | BB-SC 850-395 | BB-SC 1020-565 |
|--------------------------|-------------|----|---------------|---------------|----------------|
| ид. No. | | | 053540 | 053350 | 053570 |
| | A | мм | 605 | 850 | 1020 |
| (BB-SC-600-275) | A1 | мм | 675 | - | - |
| проходное отверстие | B | мм | 275 | 395 | 565 |
| | C | мм | 750 | 925 | 1095 |
| | D H6 | мм | 520 | 700 | 870 |
| | F | мм | 640 | 810 | 980 |
| | G | | M12 (12x) | M16 (12x) | M16 (12x) |
| | H | | 126.7 | 282.5 | 282.5 |
| | H1 | | 307.5 | 361.5 | 361.5 |
| | H2 | | 320.5 | 374.5 | 374.5 |
| (BB-SC-600-275) | H3 | | 102 | - | - |
| | N | | G 3/4" | G 3/4" | G 3/4" |
| | O | | 21.5 | 21.5 | 21.5 |
| макс. диаметр обработки | P | | 655.8 | 902.8 | 1074 |
| | a | | 58 | 73 | 73 |
| | b | | 25.5 | 30 | 30 |
| быстрый ход | | мм | 16.9 | 15 | 15 |
| зажимной (медленный) ход | | мм | 8.5 | 12 | 12 |
| полный ход кулачка | | мм | 25.4 | 27 | 27 |