

Рычажные патроны Ø 215 - 365 мм

- самоцентрирующие неподвижные кулачки
- БОЛЬШОЕ ПРОХОДНОЕ ОТВЕТСТВИЕ
- proofline® патрон = герметичен - редкий ремонт

FRS

самоцентрирующий
зажим

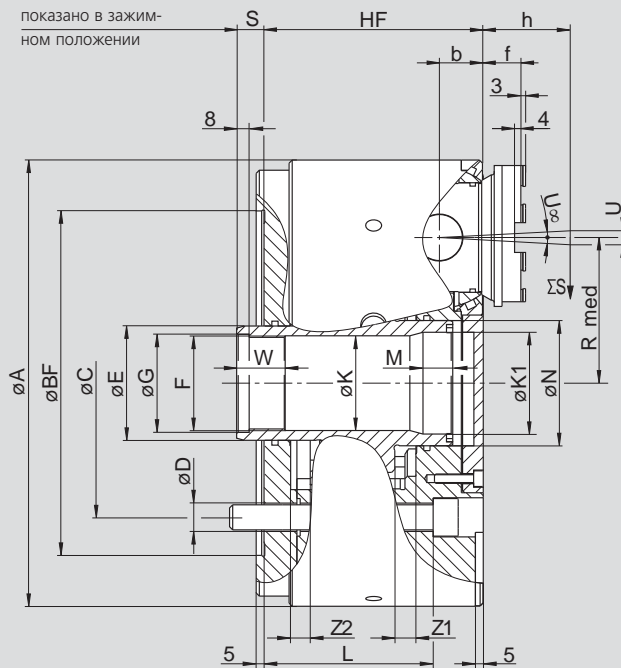
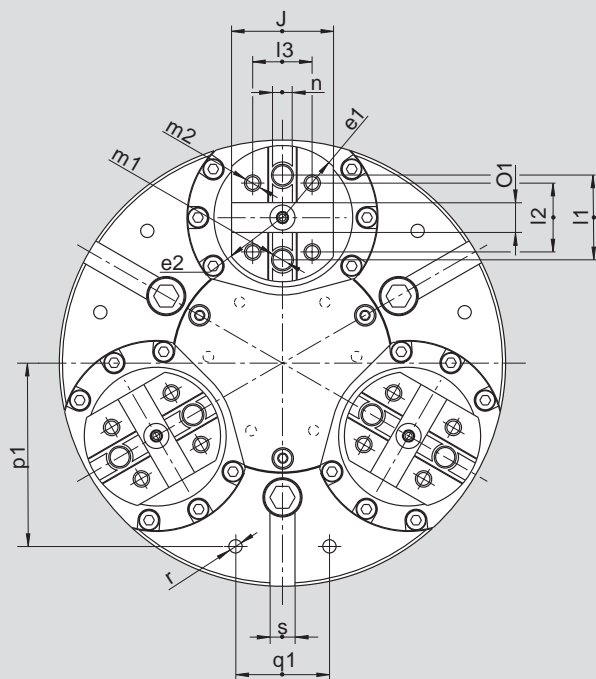

возможны изменения

SMW-AUTOBLOK тип		FRS 215	FRS 285	FRS 365	
	A	mm	215	285	365
	B _F H6	mm	170	220	300
	C	mm	133.4	171.4	235
	D	mm	M12	M16	M20
	E	mm	50	73	79
	F	mm	M42x1.5	M60x1.5	M68x2
	G H8	mm	43	61	69
проходное отверстие	H _F	mm	120	140	168
	K	mm	40	60.5	60.5
	K1	mm	-	65	75
	L	mm	95	108	123
	M	mm	-	19	23.8
	N	mm	52	80	90
	R _{med}	mm	67	93	120
в середине хода - зажимное положение min./max.	S	mm	15.4	17.5	24.8
	S	mm	4/26	4/30	9/40
угловой ход кулачка	U°	град.	6°	6°	6°
	U	mm	6.3	7.3	8.4
радиальный ход на расстоянии h (1)	W	mm	30	31	30
	Z1	mm	11.4	13.5	15.8
	Z2	mm	10.6	12.5	15.2
	b	mm	22	28	34
	e1	mm	37.5	46	50
	e2	mm	33	41	50
	f	mm	18	24	21
	h	mm	38	42	46
	j	mm	55	65	70
	l1	mm	38	54	63.5
	l2	mm	32	44	48
	l3	mm	32	38	48
резьба/глубина	m1	mm	M12/16	M16/20	M16/20
резьба/глубина	m2	mm	M10/14	M12/19	M12/19
	n h8	mm	7.94	12.7	12.7
	O1 H7	mm	12.68	19.03	19.03
	p1	mm	80	117	150
	q1	mm	45	60	80
резьба/глубина	r	mm	M8/17	M10/19	M12/22
	s H8	mm	16	16	20

(1) Расчитано на расстоянии h от лицевой поверхности патрона