

Мембранная технология зажима с быстрой сменой кулачков- лучшая для шлифовки и точной токарной обработки, в том числе закаленных деталей

D-210[®]/D-260/D-315

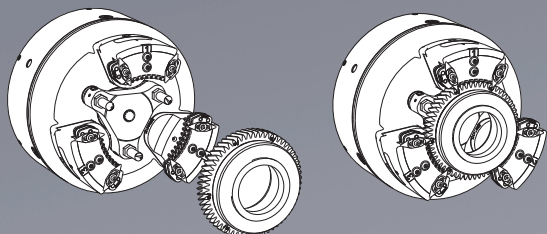

принцип действия

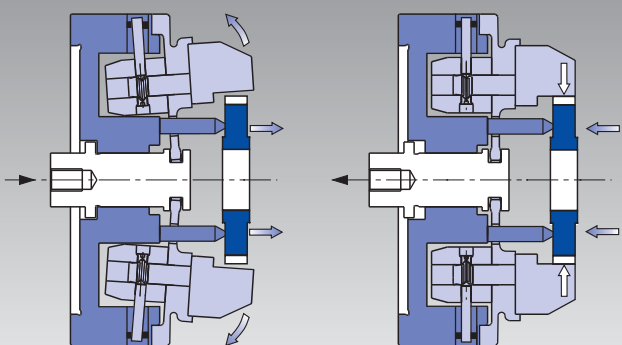

Предельно простой принцип:

работа основана на свойствах эластичной деформации мембраны, что означает:

- отсутствие скользящих деталей
- отсутствие трения
- компенсацию центробежной силы
- proofline[®] патрон = герметичен - редкий ремонт

New

Кулачки подготовлены производителем к работе и сопоставимы с любым патроном без потери концентричности.

Не требуется расточки и шлифовки!
биение < 0,020 мм

время установка < 4 минут
для кулачков и упора
биение < 0,020 без расточки/шлифовки

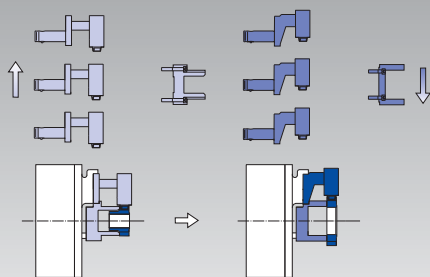

идеален для роботизированных вертикальных станков:
радиальный быстросменный механизм

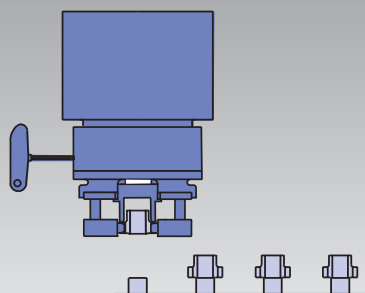

дополнительное обеспечение:
воздушный сенсор + сдув/смыть

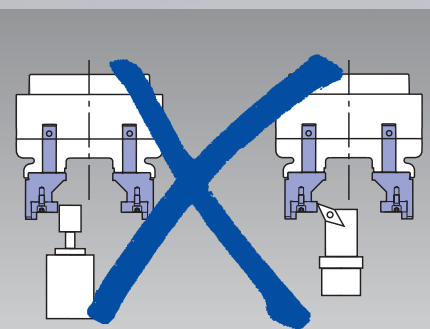
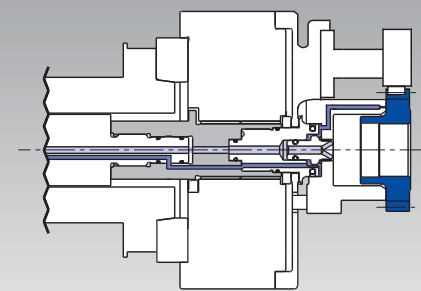

ПРИВЫЧНАЯ РАСТОЧКА ИЛИ ШЛИФОВКА КУЛАЧКОВ НА ПАТРОНЕ – ТЕПЕРЬ НИКОГДА!

полная взаимозаменяемость кулачков

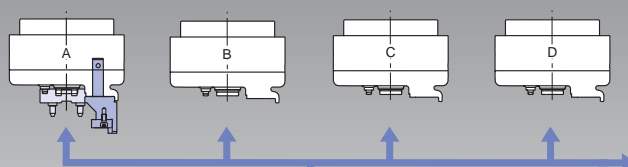

ЛЮБОЙ КОМПЛЕКТ КУЛАЧКОВ УСТАНОВЛИВАЕТСЯ НА ЛЮБОЙ ПАТРОН БЕЗ ПОТЕРИ КОНЦЕНТРИЧНОСТИ

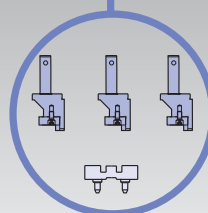

- БЕЗ РАСТОЧКИ
- БЕЗ ШЛИФОВКИ
- МЕНЬШЕ КОМПЛЕКТОВ КУЛАЧКОВ
- БИЕНИЕ < 0,020