

AC-X + опции

- пневматическая схема
- электрическая схема

блок управления
для пневмопатронов

Пневматическая схема AC-X

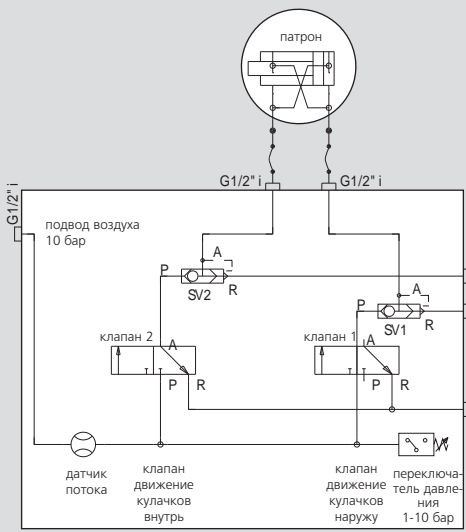

все трубки -
мин внутр. Ø 14 мм

Схема электрических соединений AC-X

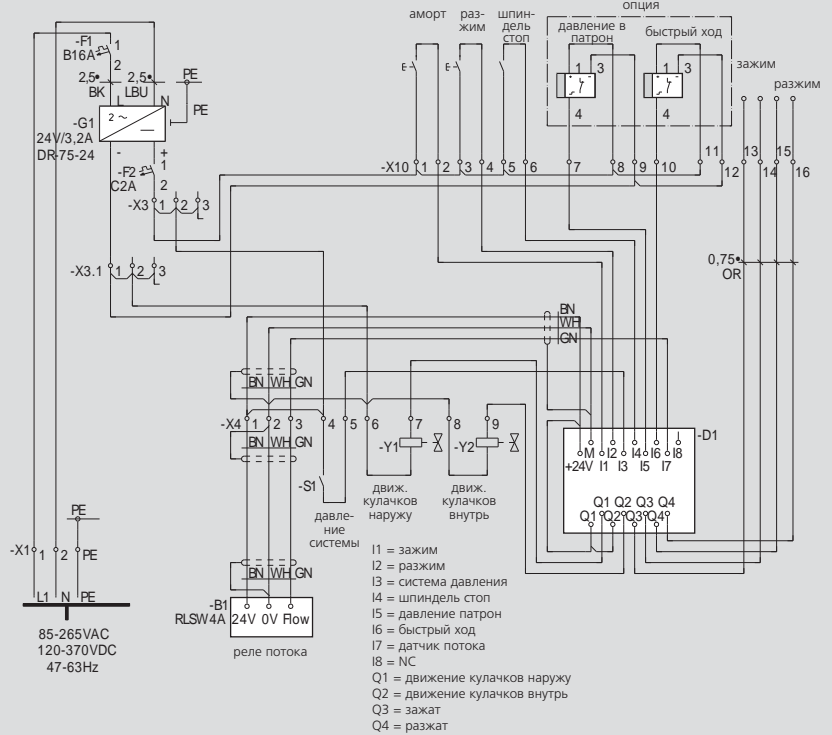

электросхема AC-X

