

SLU[®] / SR[®] / K / KLU

SLU/K/KLU
большой диапазон
зажима

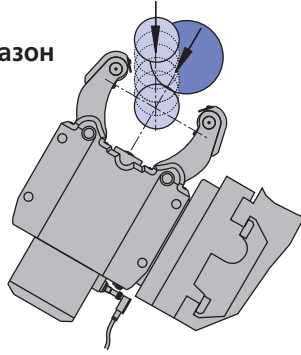

SLUA/SRA
дополнительный
поворот верхнего
рычага
для автоматической
вертикальной
загрузки
(мировой патент)

