

ストレート及びアンギュラライブツールの高さ寸法を読み取る方法

Пример как считать высоту прямого или углового приводного инструмента

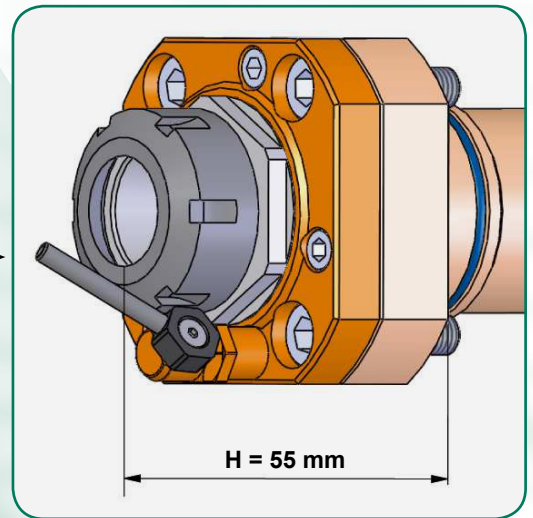

LTA	LTS
H 72 mm	H 55 mm

ストレート方式ツールのH寸法は装着面からコレット端面までの距離です。

При прямом типе инструмента, размер *H* - это расстояние от установочной поверхности до торцевой поверхности цанга

アンギュラ方式ツールのH寸法は装着面からコレットセンターラインまでの距離です。

При угловом типе инструмента, размер *H* - это расстояние от установочной поверхности до осевой линии цанга

