

ダブルアンギュラー ДВОЙНОЙ УГЛОВОЙ

ダブルアンギュラーライブツールはダブル主軸機械を持つユーザが両方のスピンドルで作業することが可能であり、一つのタレット位置をセーブし、サイクル時間を減らすことができます。

Двойной угловой инструмент позволяет оператору двухшпиндельного станка работать на двух шпинделях и сокращать время цикла, а также экономить одну позицию револьверной головки.

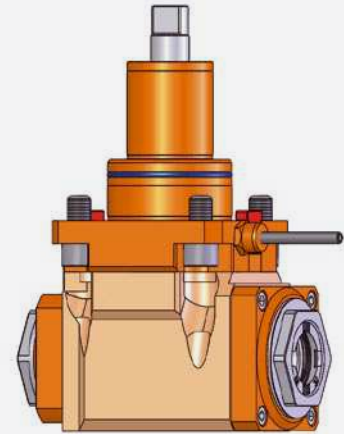

ストレートダブルエス2 ДВОЙНОЙ ПРЯМОЙ S2

二つのスピンドルを持つダブルストレートライブツールを使うことにより、Y軸機械の場合、一つのツールで二つの異なる加工ができ、また時間の節約と一つのタレット位置を維持することができます。

Двойной прямой приводной инструмент с двумя шпинделями позволяет станкам с осью Y выполнять две разные операции одним инструментом, экономя время и одну позицию револьверной головки.

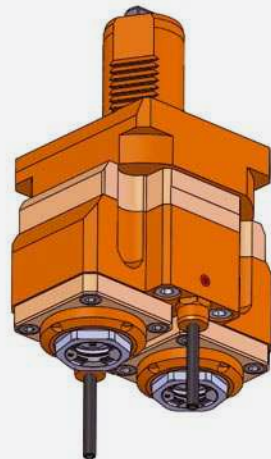

傾斜角度を変更可能 ПОВОРОТНЫЙ

ライブツールを回転させることで右手、左手両方で軸方向と径方向の機械動作が可能です。調整可能なライブツールは最大傾き+0-90°(バージョンによっては93°)で、三つの調整ねじを緩めることで調整が可能です(ライブツールの先に二つ、元の一つ)

Поворотный приводной инструмент может использоваться при осевой и радиальной обработке и управляется правой или левой рукой.

Регулируемый приводной инструмент имеет максимальный наклон + 0 - 90° (в некоторых версиях 93°) и может настраиваться ослаблением трех винтов (два спереди и один сзади инструмента).

