



**MARIO PINTO** S.p.A.



# AVM - ANGELINI

機械モデル  
MODEL ь СТАНКА

径方向タレット / РАДИАЛЬНАЯ РЕВОЛЬВЕРНАЯ ГОЛОВКА  
TBMR 160

**TBMR 160**  
**D - 30**

主軸および第2の軸  
ГЛАВНЫЙ И ДОПОЛНИТЕЛЬНЫЙ  
ШПИНДЕЛЬ

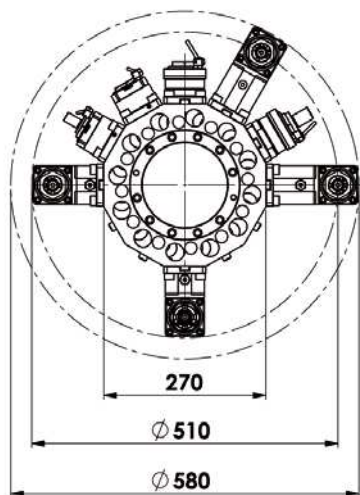

回転径  
ДИАМЕТР ВРАЩЕНИЯ

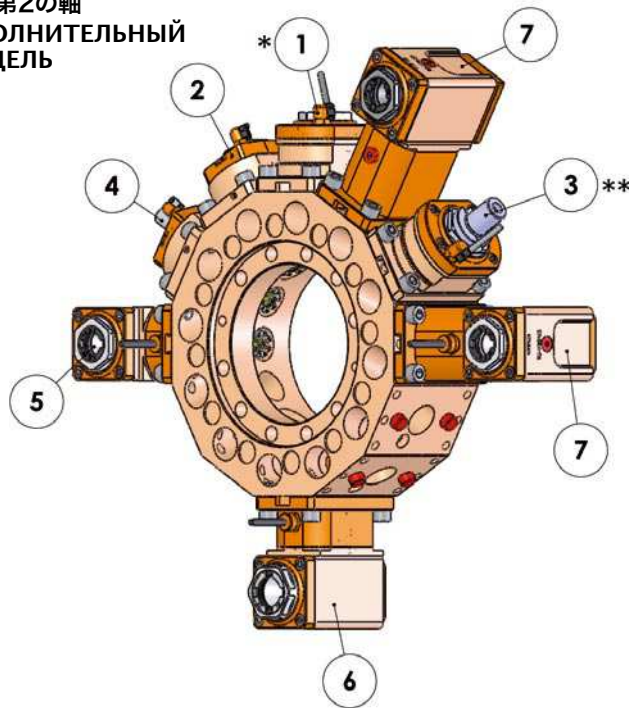

F: 内部ナット / ВНУТРЕННЯЯ КРУГЛАЯ ГАЙКА

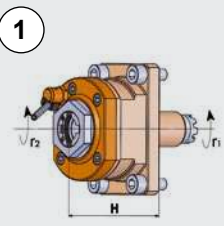
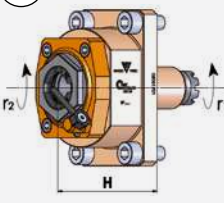
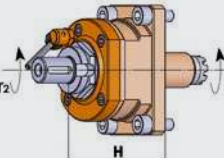
モデル MODEL ь	操作 ОБРАБОТКА	コレット ЦАНГ	速度 СКОРОСТЬ (об/мин)	トルク КРУТЯЩИЙ МОМЕНТ (Нм)	比率 ПЕРЕДАТОЧНОЕ ОТНОШЕНИЕ	高さ H (мм)	ツール長さ ДЛИНА ИНСТРУМЕНТА	クーラント ПОДАЧА СОЖ	パーツNo КОД
	LT-S 径方向 РАДИАЛЬНАЯ $\Gamma_1 = \Gamma_2$	ER25-F ( $\varnothing$ 2-16)	6000	40	1:1	70.5	-	外部 ВНЕШНЯЯ	05081000*
	LT-S 径方向 РАДИАЛЬНАЯ $\Gamma_1 = \Gamma_2$	ER25-F ( $\varnothing$ 2-16)	6000	40	1:1	62.5	-	外部 ВНЕШНЯЯ	05081700
	LT-S 径方向 РАДИАЛЬНАЯ $\Gamma_1 = \Gamma_2$	DIN 138-22 ( $\varnothing$ 22)	6000	40	1:1	75.5	-	外部 ВНЕШНЯЯ	05081300**