



**MARIO PINTO** S.p.A.



# AVM - ANGELINI

機械モデル  
МОДЕЛЬ СТАНКА

径方向タレット / РАДИАЛЬНАЯ РЕВОЛЬВЕРНАЯ ГОЛОВКА  
TBMR 200

**TBMR 200**  
**D - 40**

主軸および第2の軸  
ГЛАВНЫЙ И ДОПОЛНИТЕЛЬНЫЙ  
ШПИНДЕЛЬ

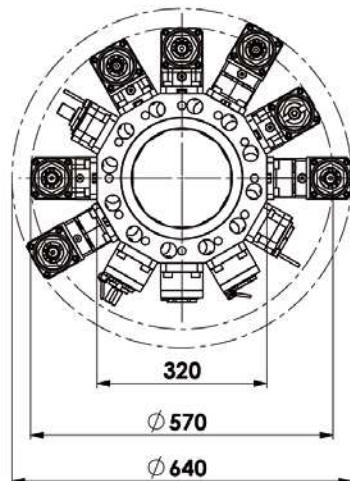

回転径  
ДИАМЕТР ВРАЩЕНИЯ

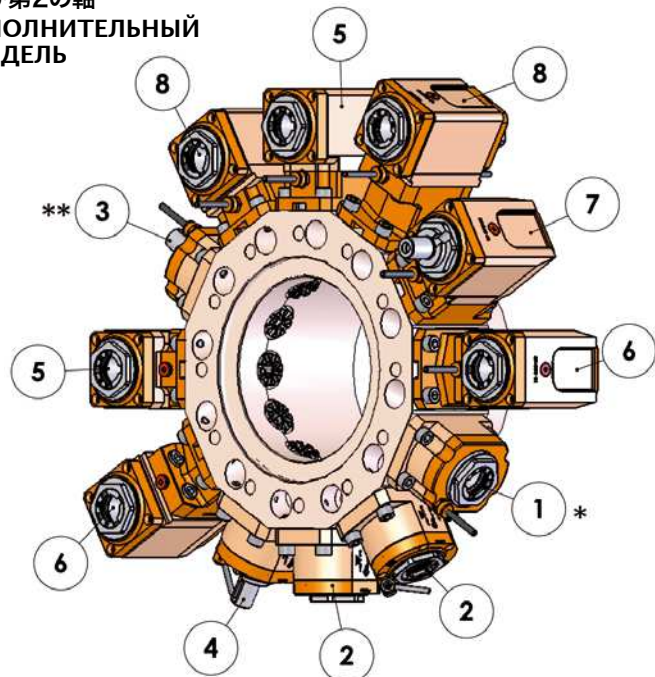

F: 内部ナット / ВНУТРЕННЯЯ КРУГЛАЯ ГАЙКА

モデル МОДЕЛЬ	操作 ОБРАБОТКА	コレット ЦАНГ	速度 СКОРОСТЬ (об/мин)	トルク КРУТЯЩИЙ МОМЕНТ (Нм)	比率 ПЕРЕДАТОЧНОЕ ОТНОШЕНИЕ	高さ H (мм)	ツール長さ ДЛИНА ИНСТРУМЕНТА	クーラント ПОДАЧА СОЖ	パーツNo КОД
 1	LT-S 径方向 РАДИАЛЬНАЯ $\Gamma_1 = \Gamma_2$	ER32-F ( $\varnothing$ 3-20)	6000	63	1:1	70	-	外部 ВНЕШНЯЯ	05080300*
 2	LT-S 径方向 РАДИАЛЬНАЯ $\Gamma_1 = \Gamma_2$	ER32-F ( $\varnothing$ 3-20)	6000	63	1:1	74	-	外部 ВНЕШНЯЯ	05085200
 3	LT-S 径方向 РАДИАЛЬНАЯ $\Gamma_1 = \Gamma_2$	DIN 138-22 ( $\varnothing$ 22)	6000	63	1:1	74.5	-	内部/外部 ВНУТРЕННЯЯ/ ВНЕШНЯЯ	05085300
 3	LT-S 径方向 РАДИАЛЬНАЯ $\Gamma_1 = \Gamma_2$	DIN 138-22 ( $\varnothing$ 22)	6000	63	1:1	74.5	-	外部 ВНЕШНЯЯ	05080200**