



MARIO PINTO S.p.A.



BARUFFALDI

機械モデル  
МОДЕЛЬ СТАНКА

正面タレット / ПЕРЕДНЯЯ РЕВОЛЬВЕРНАЯ ГОЛОВКА  
ТВМА 160

ТВМА 160  
VDI-30

右側タレット  
ПРАВАЯ РЕВОЛЬВЕРНАЯ ГОЛОВКА

左側タレット  
ЛЕВАЯ РЕВОЛЬВЕРНАЯ ГОЛОВКА

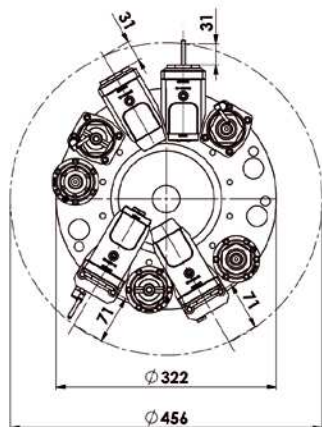

最大回転径  
МАКС. ДИАМЕТР ВРАЩЕНИЯ

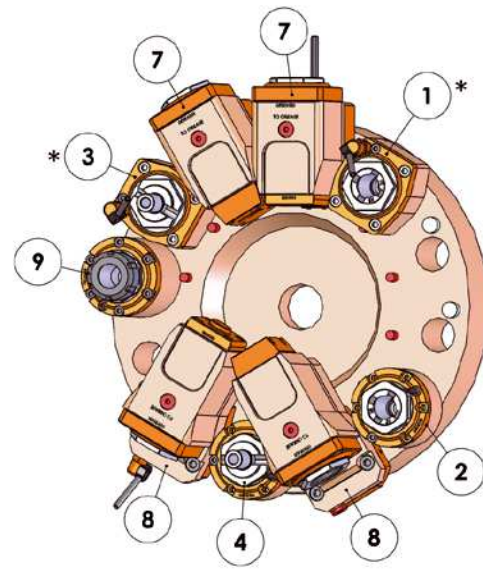
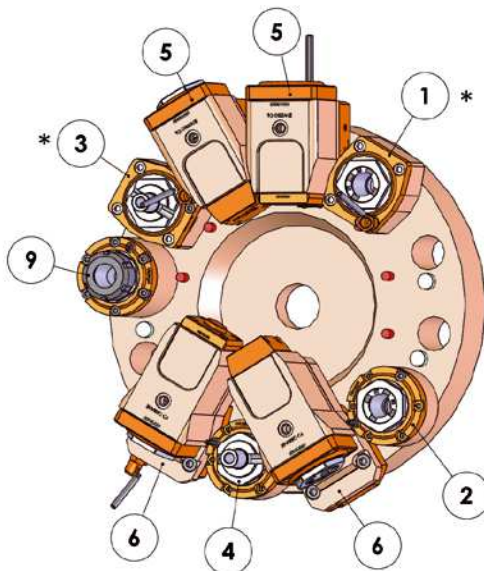

F: 内部ナット / ВНУТРЕННЯЯ КРУГЛАЯ ГАЙКА

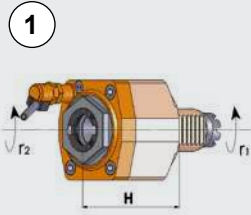
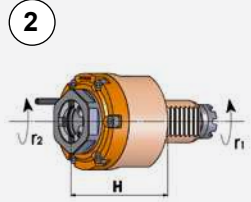
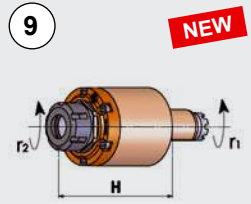
モデル МОДЕЛЬ	操作 ОБРАБОТКА	コレット ЦАНГ	速度 СКОРОСТЬ (об/мин)	トルク КРУТЯЩИЙ МОМЕНТ (Нм)	比率 ПЕРЕДАТОЧНОЕ ОТНОШЕНИЕ	高さ H (mm)	ツール長さ ДЛИНА ИНСТРУМЕНТА	クーラント ПОДАЧА СОЖ	パーツNo КОД
 <p>①</p>	LT-S 軸方向 ОСЕВАЯ $r_1 = r_2$	ER25-F (Ø 2-16)	6000	40	1:1	62.5	-	外部 ВНЕШНЯЯ	05173000*
 <p>②</p>	LT-S 軸方向 ОСЕВАЯ $r_1 = r_2$	ER25-F (Ø 2-16)	6000	40	1:1	59.5	-	外部 ВНЕШНЯЯ	05178200
 <p>⑨</p>	LT-S 軸方向 ОСЕВАЯ $r_1 = r_2$	ER25 (Ø 2-16)	6000	40	1:1	100.5	-	内部/外部 ВНУТРЕННЯЯ/ ВНЕШНЯЯ	05178600