



MARIO PINTO S.p.A.



BARUFFALDI

機械モデル
МОДЕЛЬ СТАНКА

正面タレット / ПЕРЕДНЯЯ РЕВОЛЬВЕРНАЯ ГОЛОВКА
ТВМА 250

**ТВМА 250
VDI - 50**

右側及び左側タレット
ПРАВАЯ И ЛЕВАЯ
РЕВОЛЬВЕРНАЯ ГОЛОВКА

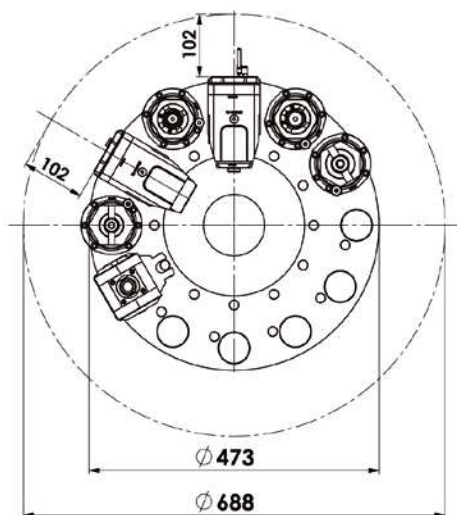

最大回転径
МАКС. ДИАМЕТР ВРАЩЕНИЯ

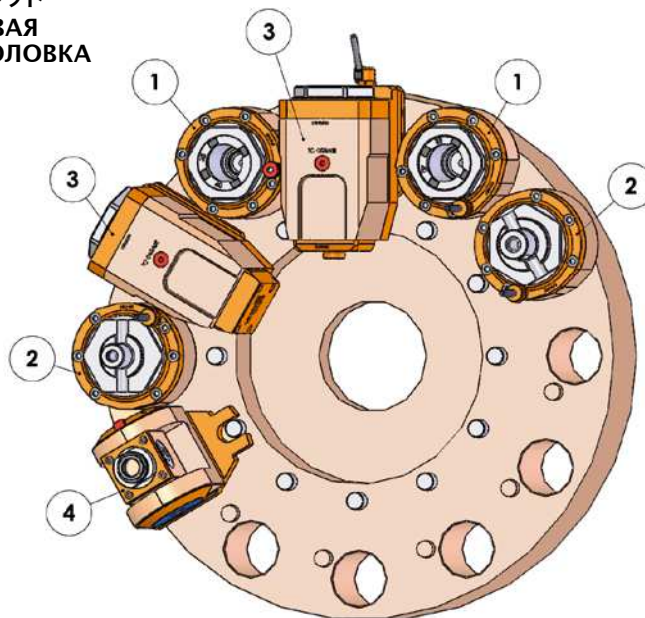

F: 内部ナット / ВНУТРЕННЯЯ КРУГЛАЯ ГАЙКА

| モデル МОДЕЛЬ | 操作 ОБРАБОТКА | コレット ЦАНГ | 速度 СКОРОСТЬ (об/мин) | トルク КРУТЯЩИЙ МОМЕНТ (Нм) | 比率 ПЕРЕДАТОЧНОЕ ОТНОШЕНИЕ | 高さ H (мм) | ツール長さ ДЛИНА ИНСТРУМЕНТА | クーラント ПОДАЧА СОЖ | パーツNo КОД |
|---------------|--|--------------------------------------|----------------------------|-----------------------------------|---------------------------------|-----------------|-------------------------------|---------------------------------|--------------|
| 1 | LT-S 軸方向 ОСЕВАЯ $F_1 = F_2$ | ER40-F (\varnothing 4-26) | 6000 | 120 | 1:1 | 81 | - | 外部 ВНЕШНЯЯ | 05175100 |
| | | ER40-F (\varnothing 4-26) | 6000 | 120 | 1:1 | 98 | - | 内部/外部 ВНУТРЕННЯЯ/ ВНЕШНЯЯ | 05175400 |
| 2 | LT-S 軸方向 ОСЕВАЯ $F_1 = F_2$ | DIN 138-22 (\varnothing 22) | 6000 | 80 | 1:1 | 82.5 | - | 外部 ВНЕШНЯЯ | 05175200 |
| | | DIN 138-22 (\varnothing 22) | 6000 | 80 | 1:1 | 84 | - | 内部/外部 ВНУТРЕННЯЯ/ ВНЕШНЯЯ | 05175300 |
| 3 | LT-A OFS 径方向 РАДИАЛЬНАЯ $F_1 = F_2$ | ER40-F (\varnothing 4-26) | 6000 | 50 | 1:1 | 90 | 102 | 外部 ВНЕШНЯЯ | 05177000 |
| | | ER40-F (\varnothing 4-26) | 6000 | 50 | 1:1 | 90 | 102 | 内部/外部 ВНУТРЕННЯЯ/ ВНЕШНЯЯ | 05177100 |