



MARIO PINTO S.p.A.



BARUFFALDI

機械モデル
MODEL ь СТАНКА

径方向タレット / РАДИАЛЬНАЯ РЕВОЛЬВЕРНАЯ ГОЛОВКА
TBMR 160

TBMR 160
VDI - 30

主軸および第2の軸
ГЛАВНЫЙ И ДОПОЛНИТЕЛЬНЫЙ
ШПИНДЕЛЬ

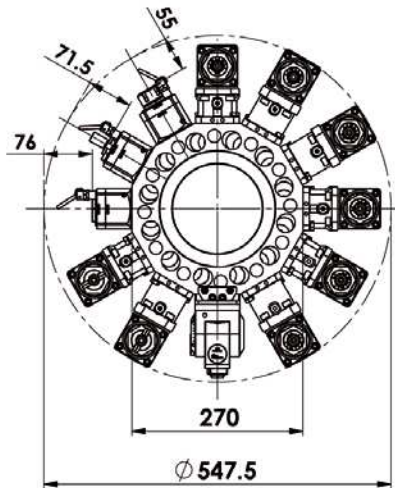

回転径
ДИАМЕТР ВРАЩЕНИЯ

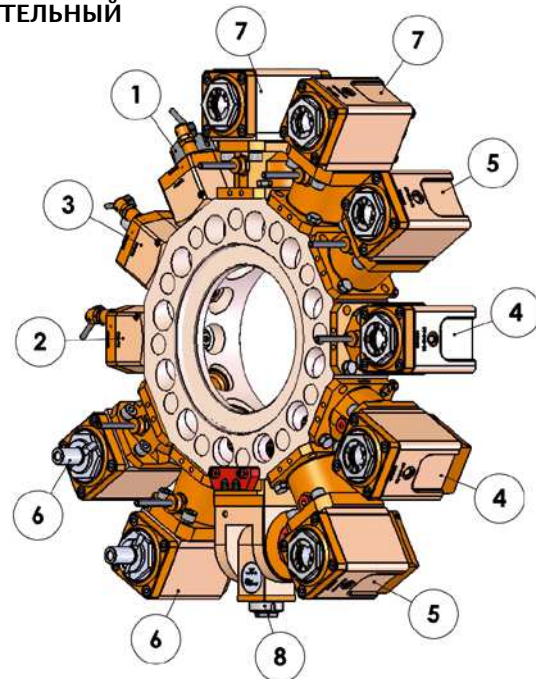

F: 内部ナット / ВНУТРЕННЯЯ КРУГЛАЯ ГАЙКА

モデル МОДЕЛЬ	操作 ОБРАБОТКА	コレット ЦАНГ	速度 СКОРОСТЬ (об/мин)	トルク КРУТЯЩИЙ МОМЕНТ (Нм)	比率 ПЕРЕДАТОЧНОЕ ОТНОШЕНИЕ	高さ H (мм)	ツール長さ ДЛИНА ИНСТРУМЕНТА	クーラント ПОДАЧА СОЖ	パーツNo КОД
<p>①</p>	<p>LT-S</p> <p>径方向 РАДИАЛЬНАЯ</p> <p>$r_1 = r_2$</p>	<p>ER25 (Ø 2-16)</p>	6000	40	1:1	83.5	55	外部 ВНЕШНЯЯ	05173100
<p>②</p>	<p>LT-S</p> <p>径方向 РАДИАЛЬНАЯ</p> <p>$r_1 = r_2$</p>	<p>ER25-F (Ø 2-16)</p>	6000	40	1:1	62.5	76	外部 ВНЕШНЯЯ	05173000
<p>③</p>	<p>LT-S</p> <p>径方向 РАДИАЛЬНАЯ</p> <p>$r_1 = r_2$</p>	<p>DIN 138-16 (Ø 16)</p>	6000	40	1:1	67	71.5	外部 ВНЕШНЯЯ	05173200