



MARIO PINTO S.p.A.



BARUFFALDI

機械モデル
МОДЕЛЬ СТАНКА

径方向タレット / РАДИАЛЬНАЯ РЕВОЛЬВЕРНАЯ ГОЛОВКА
TBMR 250

TBMR 250
VDI - 50

主軸および第2の軸
ГЛАВНЫЙ И ДОПОЛНИТЕЛЬНЫЙ
ШПИНДЕЛЬ

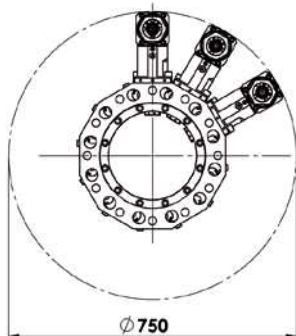
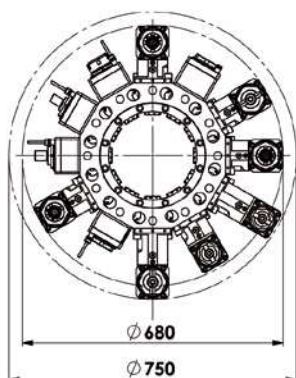

回転径
ДИАМЕТР ВРАЩЕНИЯ

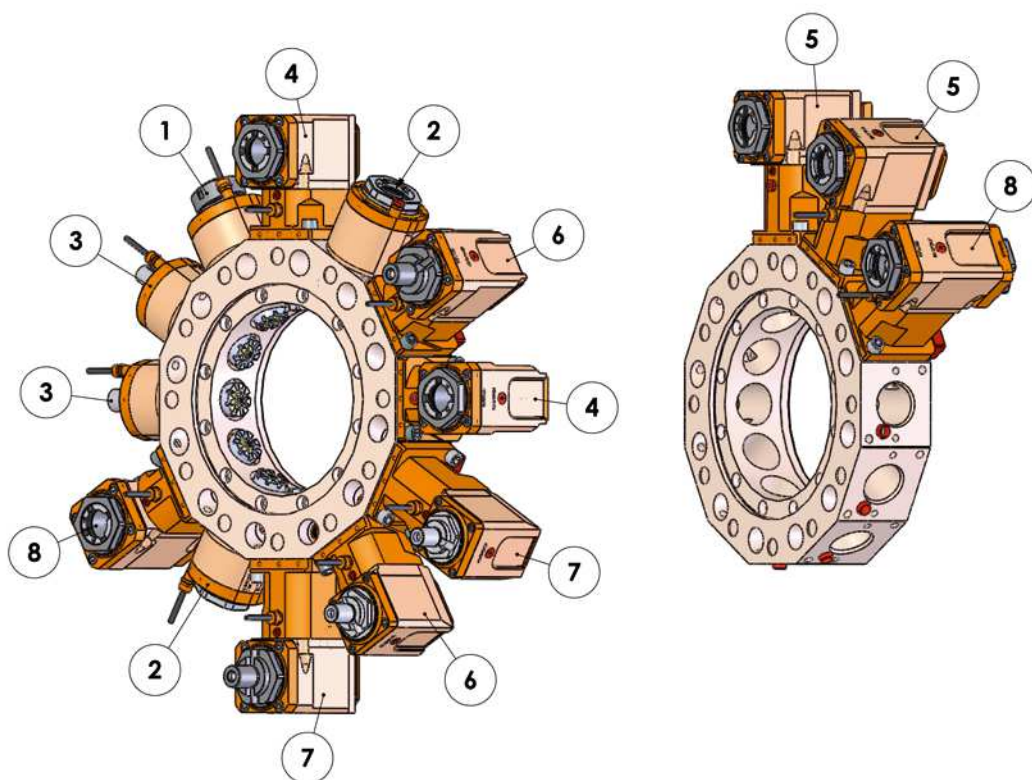

F: 内部ナット / ВНУТРЕННЯЯ КРУГЛАЯ ГАЙКА

モデル МОДЕЛЬ	操作 ОБРАБОТКА	コレット ЦАНГ	速度 СКОРОСТЬ (об/мин)	トルク КРУТЯЩИЙ МОМЕНТ (Nm)	比率 ПЕРЕДАТОЧНОЕ ОТНОШЕНИЕ	高さ H (mm)	ツール長さ ДЛИНА ИНСТРУМЕНТА	クーラント ПОДАЧА СОЖ	パーツNo КОД
 1	LT-S 径方向 РАДИАЛЬНАЯ $F_1 = F_2$	ER40 (\varnothing 4-26)	6000	120	1:1	99.5	-	外部 ВНЕШНЯЯ	05175000
 2	LT-S 径方向 РАДИАЛЬНАЯ $F_1 = F_2$	ER40-F (\varnothing 4-26)	6000	120	1:1	81	-	外部 ВНЕШНЯЯ	05175100
		ER40-F (\varnothing 4-26)	6000	120	1:1	98	-	内部/外部 ВНУТРЕННЯЯ/ ВНЕШНЯЯ	05175400