

ツールホルダのサイズ
Размеры держателей

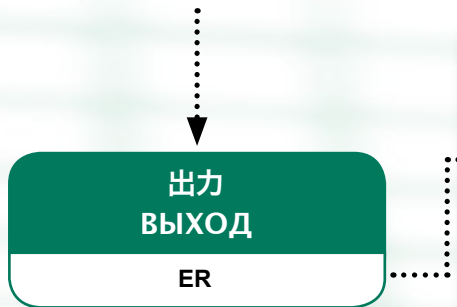

外部・内部ナットは下記寸法でご利用いただけます。

Внешняя и внутренняя круглая гайка поставляются в таких размерах:

ER 16 - 20 - 25 - 32 - 40 - 50

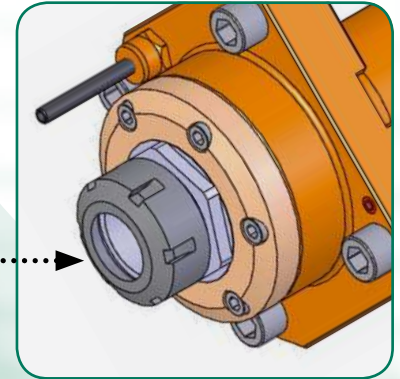

ミーリングスピンドルは16mm, 22mm, 27mmでご利用いただけます。インチサイズについてはお問合せください。

В наличии фрезерные шпиндели 16, 22 или 27 мм. Дюймовые размеры по запросу

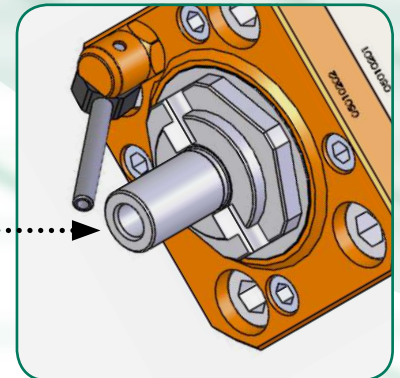

ISO BTモデルは下記寸法でご利用いただけます。

Модели ISO BT поставляются в таких размерах:

ISO BT 30 - 40 - 50

